

## 8. СВЕДЕНИЯ О РЕКЛАМАЦИЯХ.

Рекламации предприятию–изготовителю предъявляются потребителем в порядке и сроки, предусмотренные Федеральным законом «О защите прав потребителей», а также «Об утверждении Правил продажи отдельных видов товаров, перечня товаров длительного пользования, на которые не распространяются требования покупателя о безвозмездном предоставлении ему на период ремонта или замены аналогичного товара, и перечня непродовольственных товаров надлежащего качества, не подлежащих возврату или обмену на аналогичный товар других размера, формы, габарита, фасона, расцветки или комплектации».

Рекламации направлять по адресу:

109052, г. Москва, ул. Нижегородская, д. 29–33  
Телефон/факс: 8 (495) 937–56–93  
E-mail: [info@hicold.ru](mailto:info@hicold.ru)

РОССИЯ

ООО «Оборудование»

## СТОЛ ПРОИЗВОДСТВЕННЫЙ

НСО–6–М

НСО–6Б–М

НСО–7–М

НСО–7Б–М

НСО1М–6–М

НСО1М–7–М

НСО2М–6–М

НСО2М–7–М

НСО3М–6–М

НСО3М–7–М

КТО 38321830–01–2012

ПАСПОРТ  
(ИНСТРУКЦИЯ ПО СБОРКЕ)



АЮ77

Сергиев Посад, 2013 г.

## 1. НАЗНАЧЕНИЕ.

Столы: производственные, островные, пристенные, с плоской рабочей поверхностью предназначены для использования на предприятиях общественного питания в качестве вспомогательного оборудования.

Существует несколько модификаций столов. Столы поставляются в разобранном виде. Схемы сборки показаны на страницах 3, 4; рисунки 1, 2.

## 2. ПОРЯДОК СБОРКИ.

### 2.1. СБОРКА ОТКРЫТОГО СТОЛА (НСО).

- 2.1.1. К балке передней (2) и боковой (3) прикрутить стойки (7, 8) болтами М6х12 с зубчатым бортиком (13);
- 2.1.2. Прикрепить столешницу (1) изнутри к балкам (2, 3) саморезами 4,2х13 (11);
- 2.1.3. Вставные втулки (9) вставить в стойки (7, 8), вернуть ножки (10) во втулки (9);
- 2.1.4. Проверить все крепления, при необходимости подтянуть. Ножками (10) отрегулировать стол в горизонтальной плоскости.

### 2.2. СБОРКА ОТКРЫТОГО СТОЛА С ПОЛКОЙ (НСО–П).

- 2.2.1. Собрать стол открытый согласно п. 2.1.1, 2.1.2;
- 2.2.2. Полку (6) прикрепить болтами М6х12 (13) к стойкам (7 и 8);
- 2.2.3. Далее выполнить п. 2.1.3, 2.1.4.

### 2.3. СБОРКА ОТКРЫТОГО СТОЛА С ПРОМЕЖУТОЧНОЙ ПОЛКОЙ (НСО–ПП).

- 2.3.1. Собрать открытый стол с полкой согласно п. 2.2.1, 2.2.2;
- 2.3.2. Дополнительную полку (6) прикрепить болтами М6х12 (13) к стойкам (7 и 8);
- 2.3.3. Далее выполнить п. 2.1.3, 2.1.4.

### 2.4. СБОРКА СТОЛА–МОЕЧНОЙ ВАННЫ (НСОМ).

- 2.4.1. К фартуку переднему (4), боковому (5) и балке передней (2) прикрутить стойки (7, 8) болтами М6х12 с зубчатым бортиком (13);
- 2.4.2. Рабочая поверхность стола–моечной ванны крепится саморезами 4,2х13 с буром (12) к боковым фартукам (5) и балке передней (2);
- 2.4.3. Далее выполнить п. 2.1.3, 2.1.4.

## 6. СВИДЕТЕЛЬСТВО ОБ УПАКОВКЕ.

Стол производственный \_\_\_\_\_  
упакован на ООО «Оборудование» согласно требованиям, предусмотренными конструкторской документацией.

|                |           |       |
|----------------|-----------|-------|
| Дата упаковки  | _____     | М. П. |
|                | (подпись) |       |
| Упаковщик      | _____     |       |
|                | (подпись) |       |
| Изделие принял | _____     |       |
|                | (подпись) |       |

Рекламация рассматривается только в случае поступления отказавшего узла, детали или комплектующего изделия с указанием обозначения изделия, срока изготовления и установки.

## 7. ГАРАНТИИ ИЗГОТОВИТЕЛЯ.

Гарантийный срок эксплуатации изделия — 1 год со дня ввода в эксплуатацию. Гарантийный срок хранения — 1 год со дня изготовления.

В течение гарантийного срока предприятие–изготовитель гарантирует безвозмездное устранение выявленных дефектов изготовления и замену вышедших из строя составных частей изделия, произошедших не по вине потребителя, при соблюдении потребителем условий транспортирования, хранения и эксплуатации изделия. Гарантия не распространяется на случаи, когда изделие вышло из строя по вине потребителя в результате несоблюдения требований, указанных в паспорте. Время нахождения изделия в ремонте в гарантийный срок не включается.

В случае невозможности устранения на месте выявленных дефектов предприятие–изготовитель обязуется заменить дефектное изделие.

Все детали, узлы и комплектующие изделия, вышедшие из строя в период гарантийного срока эксплуатации, должны быть возвращены заводу–изготовителю для детального анализа причин выхода из строя и своевременно приняты мер для их исключения.

#### 4. ТЕХНИЧЕСКИЕ ХАРАКТЕРИСТИКИ ИЗДЕЛИЙ.

Габаритные размеры изделий (мм):

— глубина: 600, 700;

— длина: от 400 до 2000 (в зависимости от типа изделия) с шагом 100.

**Таблица 1.** Масса изделий (кг).

| НСО  |      |      | НСО-П |      |      | НСО-ПП |      |      | НСОМ |      |      |
|------|------|------|-------|------|------|--------|------|------|------|------|------|
|      | 600  | 700  |       | 600  | 700  |        | 600  | 700  |      | 600  | 700  |
| 300  | 8,1  | 8,8  | 300   | 9,7  | 10,6 | 300    | 11,3 | 12,4 | 500  | 19,9 | 21,4 |
| 400  | 9,0  | 9,7  | 400   | 11,1 | 12,2 | 400    | 13,2 | 14,6 | 600  | 22,2 | 24,1 |
| 500  | 9,9  | 10,7 | 500   | 12,5 | 13,7 | 500    | 15,2 | 16,7 | 700  | 24,5 | 26,8 |
| 600  | 10,8 | 11,7 | 600   | 13,9 | 15,3 | 600    | 17,1 | 18,9 | 800  | 26,8 | 29,5 |
| 700  | 11,7 | 12,7 | 700   | 15,3 | 16,8 | 700    | 19,0 | 21,0 | 900  | 29,2 | 32,2 |
| 800  | 12,5 | 13,6 | 800   | 16,8 | 18,4 | 800    | 21,0 | 23,1 | 1000 | 31,5 | 34,9 |
| 900  | 13,4 | 14,6 | 900   | 18,2 | 20,0 | 900    | 22,9 | 25,3 | 1100 | 33,8 | 37,6 |
| 1000 | 14,3 | 15,6 | 1000  | 19,6 | 21,5 | 1000   | 24,9 | 27,4 | 1200 | 36,1 | 40,3 |
| 1100 | 15,2 | 16,5 | 1100  | 21,0 | 23,1 | 1100   | 26,8 | 29,6 | 1300 | 38,4 | 43,0 |
| 1200 | 16,1 | 17,5 | 1200  | 22,4 | 24,6 | 1200   | 28,7 | 31,7 | 1400 | 40,8 | 45,7 |
| 1300 | 16,9 | 18,5 | 1300  | 23,8 | 26,2 | 1300   | 30,7 | 33,8 | 1500 | 43,1 | 48,4 |
| 1400 | 17,8 | 19,4 | 1400  | 25,2 | 27,8 | 1400   | 32,6 | 36,0 | 1600 | 45,4 | 51,1 |
| 1500 | 18,7 | 20,4 | 1500  | 26,6 | 29,3 | 1500   | 34,6 | 38,1 | 1700 | 47,7 | 53,8 |
| 1600 | 19,6 | 21,4 | 1600  | 32,2 | 35,5 | 1600   | 44,6 | 49,7 | 1800 | 50,0 | 56,5 |
| 1700 | 20,5 | 22,4 | 1700  | 33,9 | 37,3 | 1700   | 47,1 | 52,4 |      |      |      |
| 1800 | 21,3 | 23,3 | 1800  | 35,6 | 39,2 | 1800   | 49,5 | 55,1 |      |      |      |
| 1900 | 22,2 | 24,3 | 1900  | 37,3 | 41,0 | 1900   | 52,0 | 57,8 |      |      |      |
| 2000 | 23,1 | 25,3 | 2000  | 39,0 | 42,8 | 2000   | 54,4 | 60,6 |      |      |      |

#### 5. СВИДЕТЕЛЬСТВО О ПРИЕМКЕ.

Стол производственный \_\_\_\_\_  
соответствует ТО 38321830-01-2012 и признан годным для эксплуатации.

Дата выпуска \_\_\_\_\_  
*(личные подписи ответственных за приемку изделия на предприятии)*



Рисунок 1

### 3. КОМПЛЕКТАЦИЯ ИЗДЕЛИЙ.

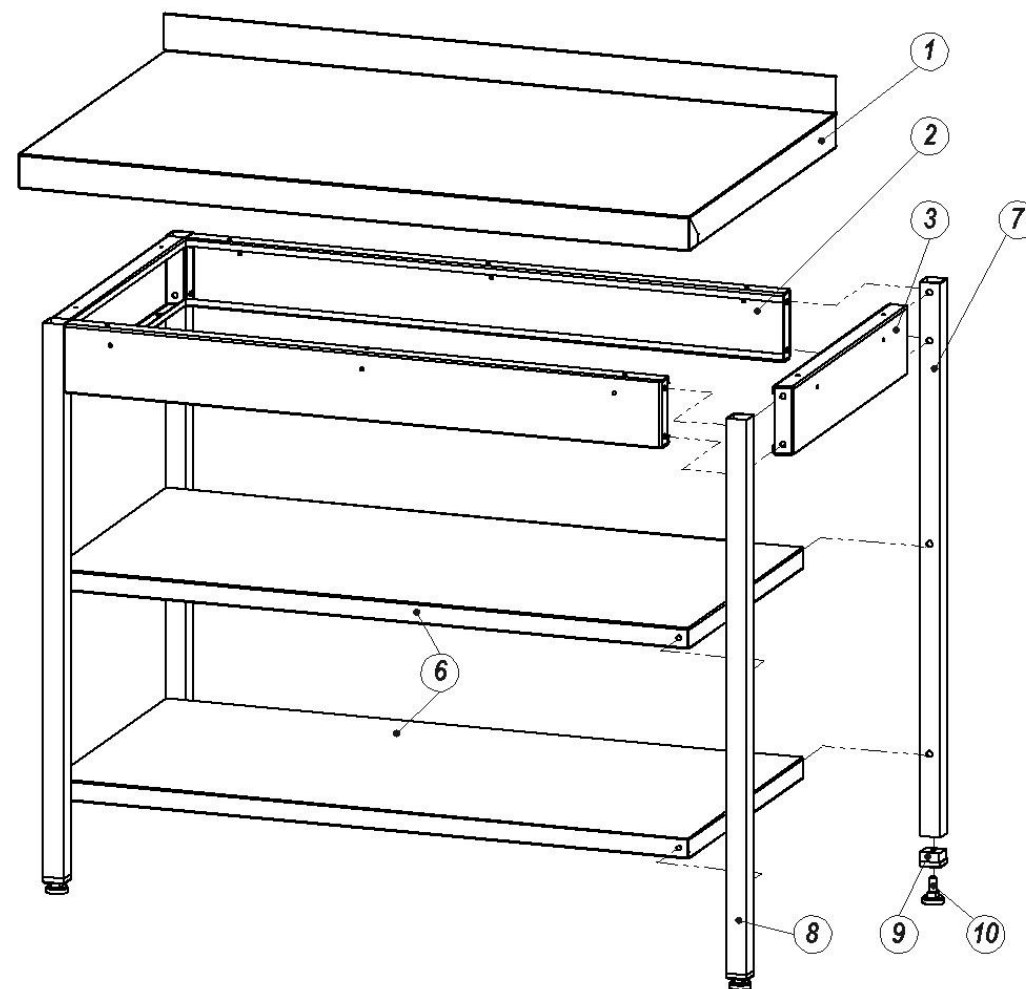
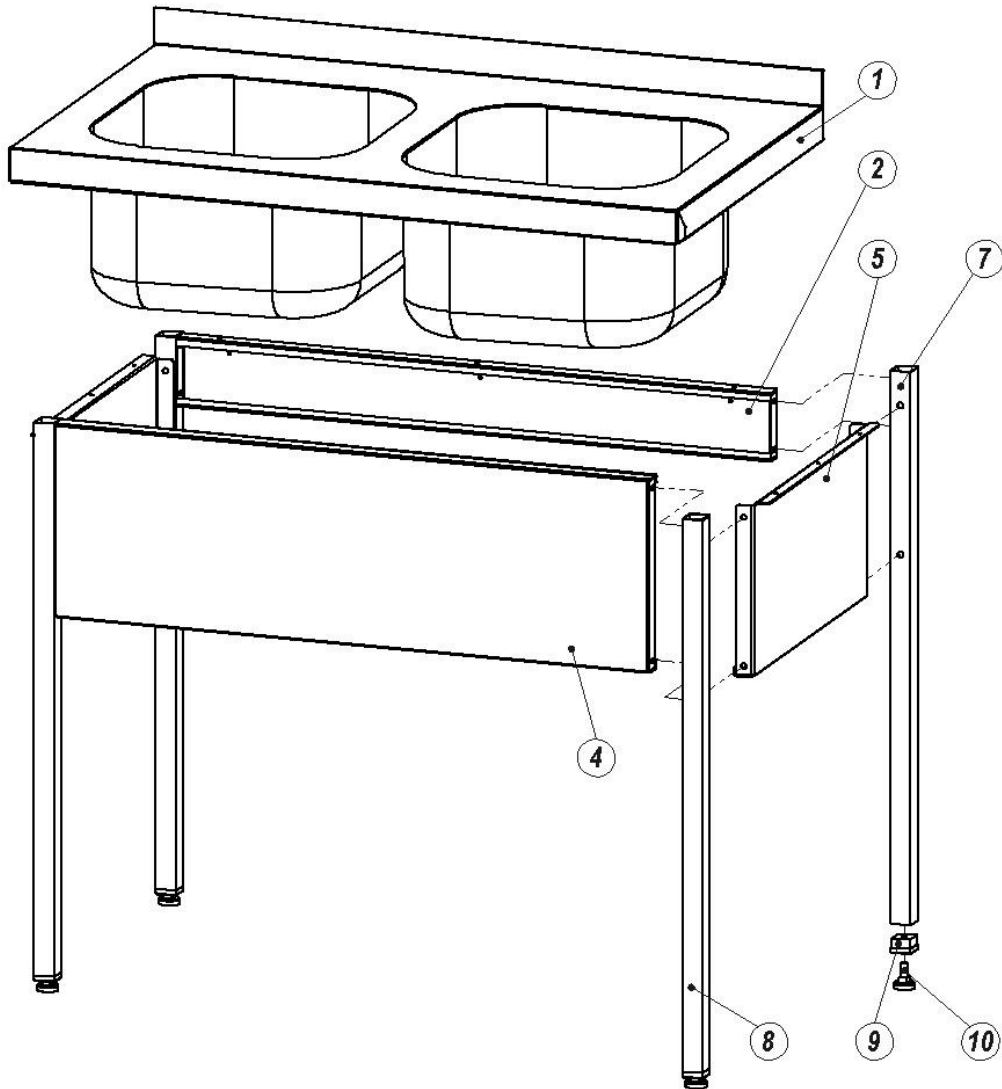

Рисунок 2

Таблица 2.

| Номер позиции | Наименование детали     | Кол-во деталей на изделие |                        |                                |                            |
|---------------|-------------------------|---------------------------|------------------------|--------------------------------|----------------------------|
|               |                         | Стол открытый             | Стол открытый с полкой | Стол открытый с промеж. полкой | Стол-мочная ванна открытая |
| 1             | Столешница              | 1                         | 1                      | 1                              | 1                          |
| 2             | Балка передняя          | 2                         | 2                      | 2                              | 1                          |
| 3             | Балка боковая           | 2                         | 2                      | 2                              | –                          |
| 4             | Фартук передний         | –                         | –                      | –                              | 1                          |
| 5             | Фартук боковой          | –                         | –                      | –                              | 2                          |
| 6             | Полка                   | –                         | 1                      | 2                              | –                          |
| 7             | Стойка левая            | 2                         | 2                      | 2                              | 2                          |
| 8             | Стойка правая           | 2                         | 2                      | 2                              | 2                          |
| 9             | Вставная втулка         | 4                         | 4                      | 4                              | 4                          |
| 10            | Винт регул. М10 «ножки» | 4                         | 4                      | 4                              | 4                          |
| 11            | Саморез 4,2x13          | 12                        | 12                     | 12                             | –                          |
| 12            | Саморез 4,2x13 с буром  | –                         | –                      | –                              | 12                         |
| 13            | Болт М6x12 с бортиком   | 18                        | 18                     | 18                             | 18                         |